



PÁSKOVACÍ TECHNIKA
MODELOVÁ ŘADA: AMPAG SPEED



Automatický páskovací stroj Ampag Speed slouží k páskování balíků, poštovních zásilek nebo jiných produktů jako např. časopisů. Tento páskovací stroj se používá v různých odvětvích. Páskovací stroj Ampag speed se označuje svou spolehlivostí, komfortem obsluhy a nízkými náklady na údržbu. Velká důležitost byla kladena na funkčnost řídicí jednotky.

Funkce páskovacího stroje:

Automatické podávání pásy

Vázací páska je zavedena z odvíječe mezi vodící rolny. Stisknutím tlačítka start následuje automaticky proces navléknutí pásy. Zásobník pásy je naplněn a přístroj je připraven k provozu.

Funkce smyčky

Náhodné prázdné zapáskování bude vyhozeno, následující proces páskování bude proveden bez poruchy.

Snímání konce pásy

Pomocí senzoru je rozpoznáno, kdy je cívka pásy prázdná. Zbytek pásy je automaticky dopravena ze stroje a stroj je připraven na výměnu role.

Obsluha

Páskovací cyklus se spouští buď tlačítkem nebo volitelně nožním spínačem nebo stolním spínačem. Jakmile je produkt položen do stroje, startuje páskovací cyklus.

Napnutí pásy

Plynule nastavitelné pomocí potenciometru.

Jemné napnutí

Prodloužení doby prodlevy

Prasknutí spojů u kritických produktů je minulostí. Doba prodlevy svařování se automaticky přizpůsobí napnutí pásy.

Flexibilní nasazení

Díky svým 4 pojízdným kolečkům a napájecímu napětí 230 V lze stroj používat flexibilně.

Cívka pásy uvnitř stroje

Pro výměnu pásy je cívka jednoduše vytažena ven. Tímto následuje pohodlná výměna role mimo stroj.

Volitelné:

1. Stolní spínač
2. Nožní spínač

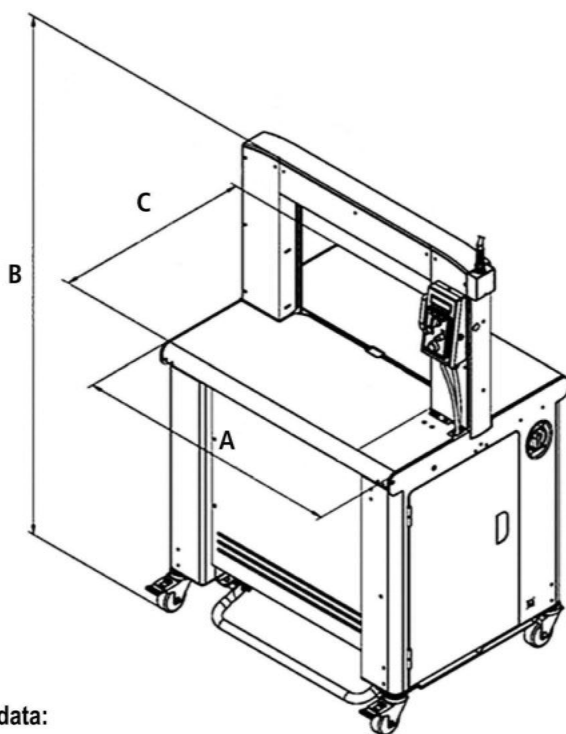

Velikost rámu	A	B	C
550 x 400	840/874	1325-1425	652
650 x 500	930/964	1425-1525	652
850 x 600	1130/1164	1525-1625	652
1250 x 500	1540/1575	1425-1525	652

Všechny rozměry v mm

Technická data:

Výkon, zapáskování / min.

až 65 zapásk./min.
u velikosti rámu
650 x 500 mm v
závislosti na
nastaveném napnutí
pásy a velikosti balíku

Váha balíku

max. 70 kg

Rozměry balíku

min. 70 x 20 mm (Š x V)

Napnutí pásy

plynule nastavitelné

Vázací páska

Polystrap 5 nebo 9 mm

Tloušťka pásy

0,35 - 0,65 mm

Druh spoje

Svaření teplem

Cívka pásy

Dutinka

200 mm

Vnější průměr

420 mm

Šířka

190 mm

Pracovní výška

820 - 920 mm

Elektro

230 V, 50 Hz, 1 Ph

Spotřeba proudu celkový příkon

cca. 0,5 kW

Celková váha

cca. 157 kg

Teplota okolí

+5°C do +40°C

SK.PACK s.r.o
Slovanská cesta 672
Čadca 022 04

www.skpack.sk
skpack@skpack.sk
+421 949 530 231

Technische Änderungen vorbehalten. © Cyklop GmbH, Köln, Schutzvermerk ISO 16016 beachten. 07/2014