Modelová řada Cyklop CI 89 Y



Cyklop CI 89 Y

Páskovacímu stroji, díky bočnímu umístění vázacího agregátu a vedení pásy, lze snadno integrovat poháněný nebo i nepoháněný dopravník a celý stroj tak snadno umístit do balicí linky. Stroj se jednoduše ovládá a vzhledem k uspořádání vnitřních částí i snadno udržuje.

Automatické zavedení pásy

Páska po vytažení z odvíječe a zasunutí do ústí kanálku je automaticky zavedená do stroje po zmáčknutí tlačítka START. Zásobník pásy je automaticky naplněn páskou a stroj tak připraven pro provozování.

Korekce vadných úvazků

Neúmyslné nebo náhodné spuštění stroje bez páskovaného předmětu je opraveno a další úvazek proběhne bez problému a nového zavádění pásy.

Výměna pásy

Odvíječ pásy s cívkou se nachází na stroji.

Hlídaní pásy

Návin pásy na cívce je hlídán senzorem a signalizován světelným návěstím.

Provoz stroje

Páskovací cyklus je možno spouštět ručně pomocí ovládacího tlačítka nebo automaticky fotonkou umístěnou na dopravníku.

Vedení pásy

Standardní provedení velikosti rámu je 600x850mm. Velikost rámu je možné zvětšit vždy o 200mm na šířku i výšku až do max. velikosti 1600x2250mm.

Síla utažení

Síla utažení pásy je plynule nastavitelná potenciometrem na ovládacím panelu.

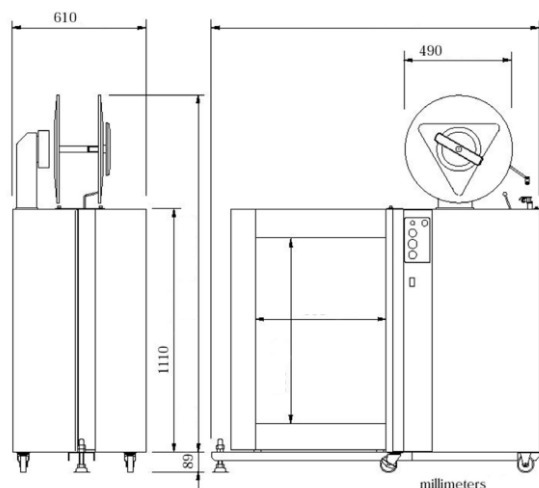

Velikost rámu	A	B	C	D
600 x 650	570	620	1500	910
600 x 850*	570	820	1500	1110
800 x 1250	770	1200	1700	1310

* Standardní velikost

Technické údaje

Výkon stroje je závislý na velikosti rámu. Standardní rám 600 x 650mm má 35 úvazků za min.

Nejmenší velikosti balíku Š x V

76mm x 76mm

Maximální váha balíku v závislosti na dopravníku

Váha stroje 200kg

Síla utažení pásy

Plynule regulovatelné 50-800N

Páska

Šířka 5, 9, 12mm

Cívky 20mm dutinka

190mm šířka

Elektro

230V, 50Hz, 1faze

Celkový příkon 0,75kW

Hlučnost 78-85 dB